

Despliegue del triángulo preensamblado y anclaje al suelo

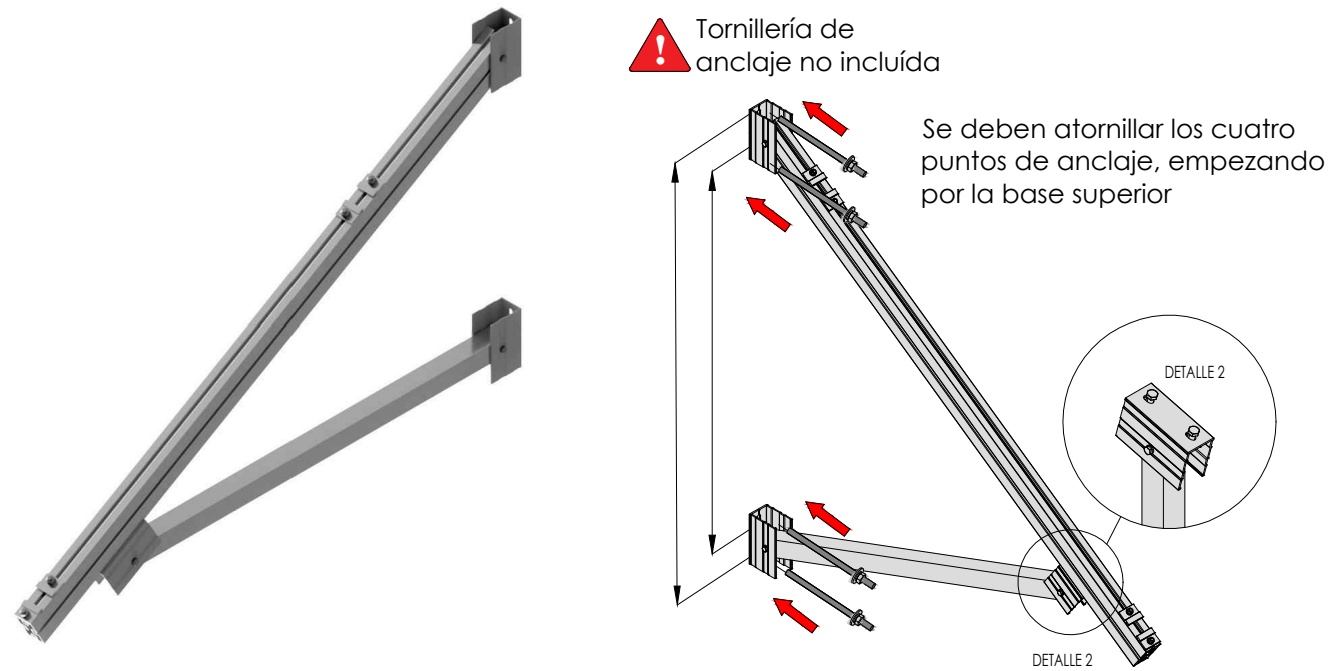

Apriete de las uniones y anclaje al suelo mediante tornillo de hasta M10.

Montaje del perfil guía sobre el triángulo

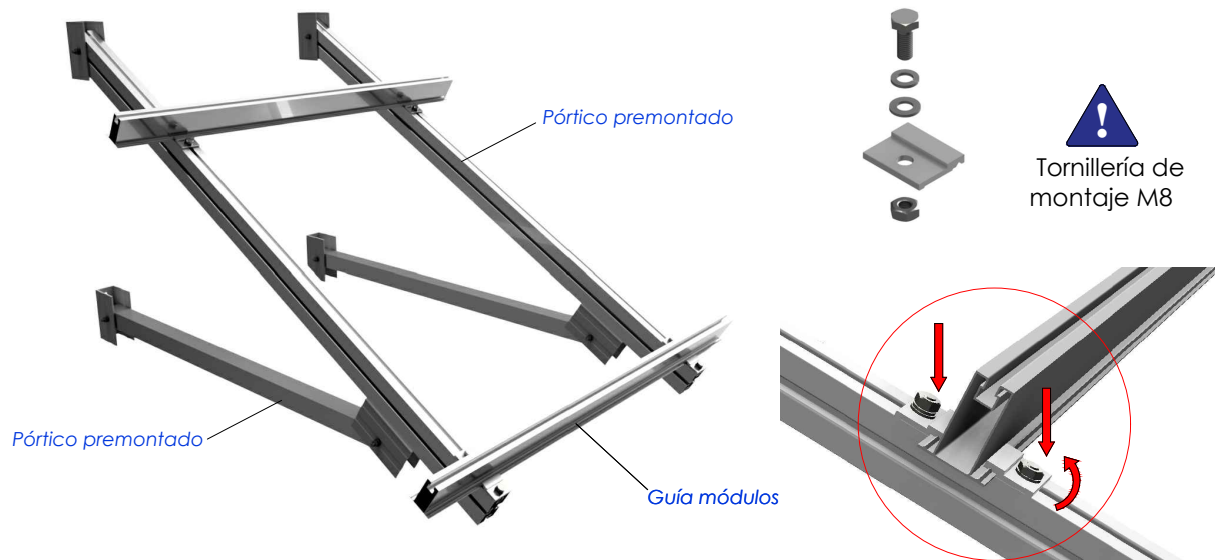

Unir perfiles con las uniones UG2

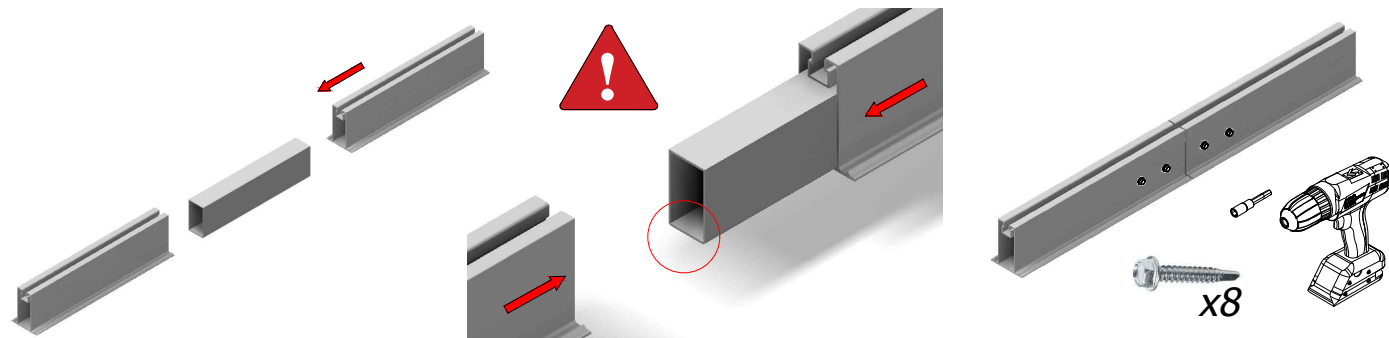

Introducir la unión UG2 dentro de los perfiles G2, quedando la mitad de la unión dentro de cada perfil y fijar con 8 autotaladrantes, 4 a cada lado del perfil.

Soporte inclinado abierto para fachada. Vertical.

15V

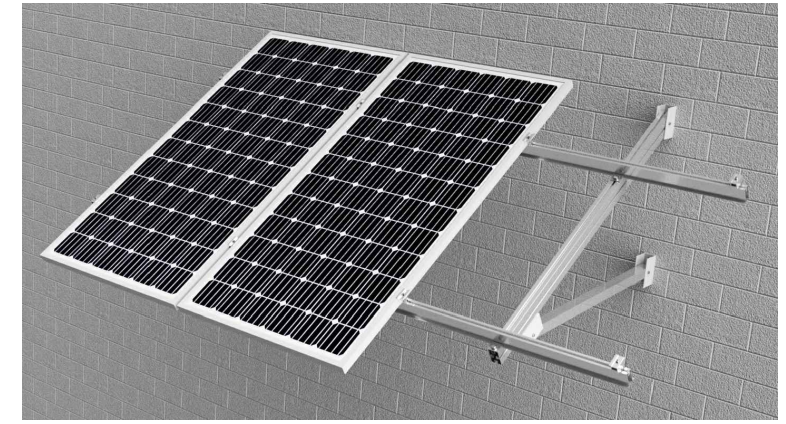

Ubicar los módulos sobre los perfiles

Distribuir los módulos para que su colocación sea simétrica a lo largo del soporte y dejando la misma distancia de sobrante en los extremos.

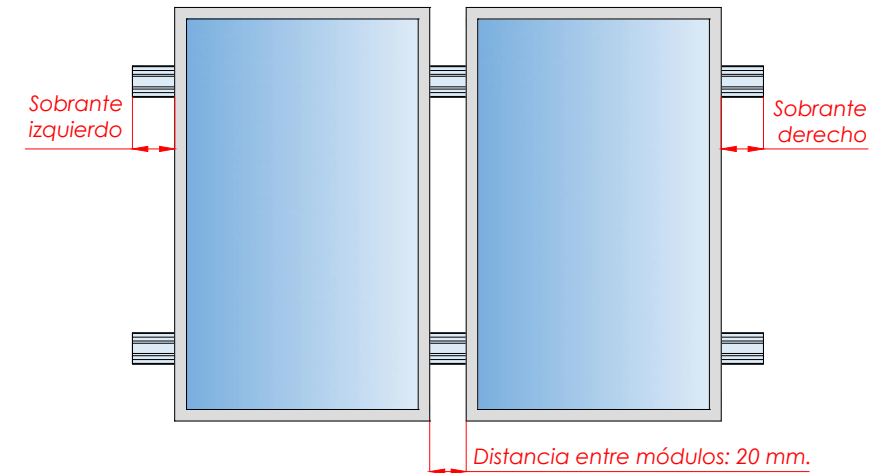

Fijación de los módulos con los presores

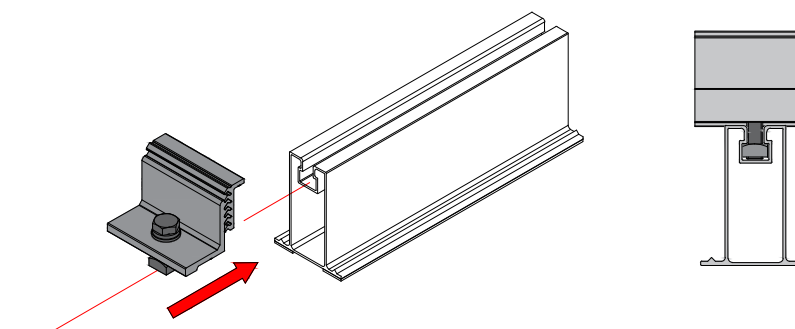

- 1) Alinear presor con el perfil
- 2) Introducir en la ranura
- 3) roscar el tornillo.

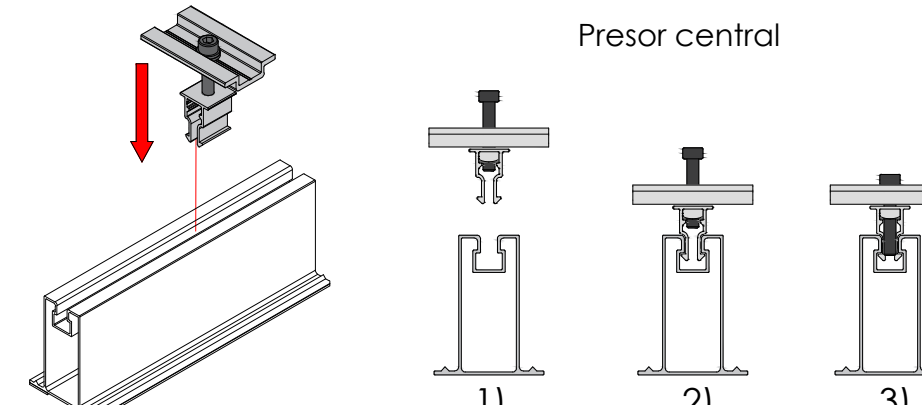

- 1) Alinear presor con el perfil
- 2) bajar hasta hacer clic
- 3) roscar el tornillo.

PLANO DE MONTAJE

Tamaño máx. 2279x1150

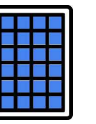

Marcado ES19/86524 CE

Nota:



- Comprobar el buen estado de la fachada y la capacidad portante de la misma
- Comprobar la impermeabilidad de la fijación una vez colocada

Soporte inclinado abierto para fachada. Vertical.

15V

1

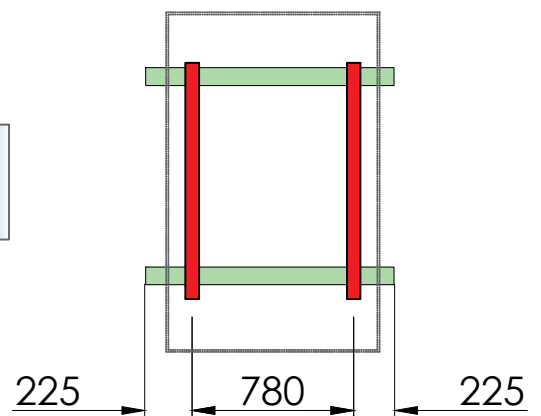

TR15V

Perfil G2 - 600

Perfil G2 - 1230

Perfil G2 - 1800

UG2

2

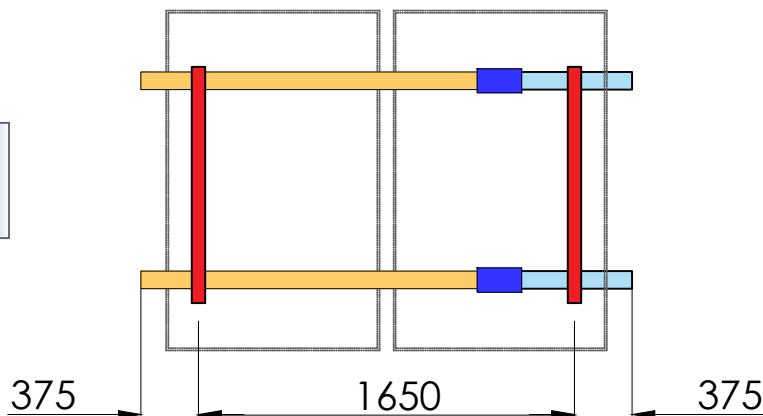

3

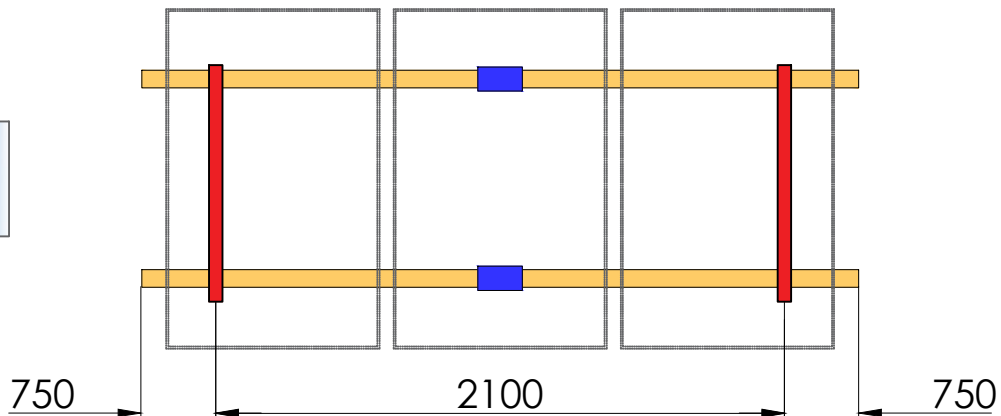

Par de apriete:
 Tornillo Presor 7 Nm
 Tornillo M8 Hexagonal 20 Nm
 Tornillo M6.3 Hexagonal 10 Nm

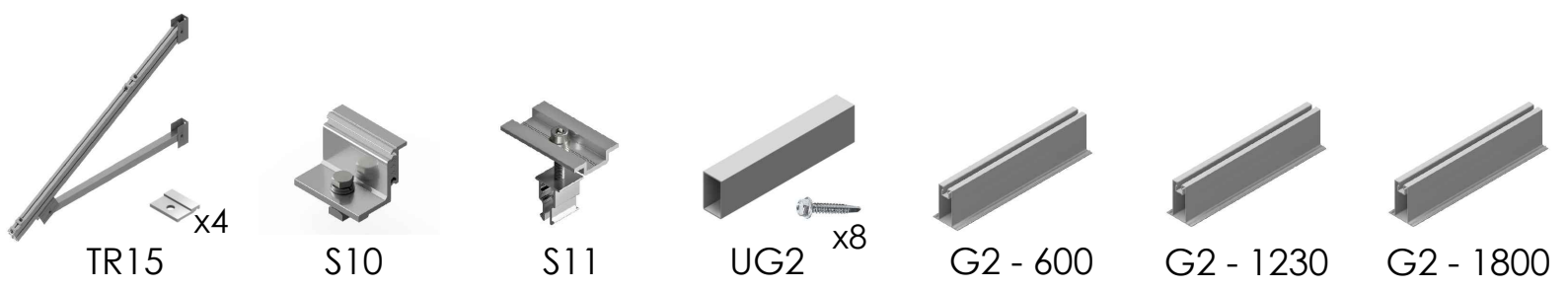
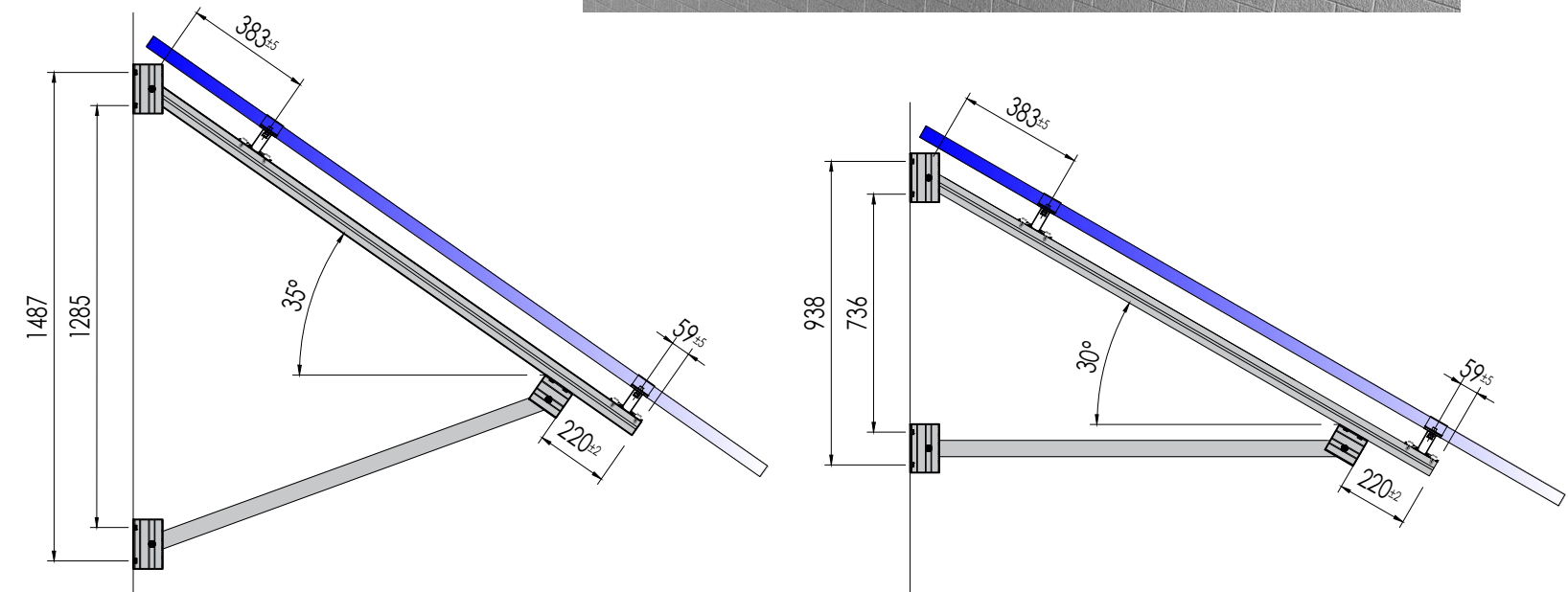

	TR15	S10	S11	UG2	G2 - 600	G2 - 1230	G2 - 1800
15V1	2	4	-	-	-	2	-
15V2	2	4	2	2	2	-	2
15V3	2	4	4	2	-	-	4

CARACTERÍSTICAS DEL MONTAJE



Marcado ES19/86524 CE

Nos reservamos el derecho a realizar modificaciones en el producto en cualquier momento sin aviso previo si desde nuestro punto de vista son necesarias para la mejora de la calidad. Las ilustraciones pueden ser sólo ejemplos y, por tanto, la imagen que aparece puede diferir del producto suministrado.